

# System do transportu napojów GSP

## Instrukcja montażu i obsługi



## Podstawowe wymagania dla systemu do transportu napojów GSP

### Prowadnica sufitowa

**S-Line®** Prowadnica 3010-GS



### Listwa podłogowa

**S-Line®** Listwa zabezpieczająca z otworami okrągłymi 3010-GS

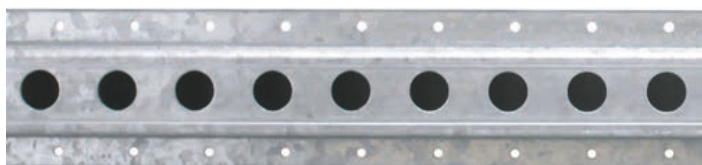

Prowadnica Airline lub listwa podłogowa wykonana z aluminium.  
Możliwe wykonanie z 20 otworami np. wszystkie szyny S-Line systemu Airline



## Montaż uchwyty postojowego 1

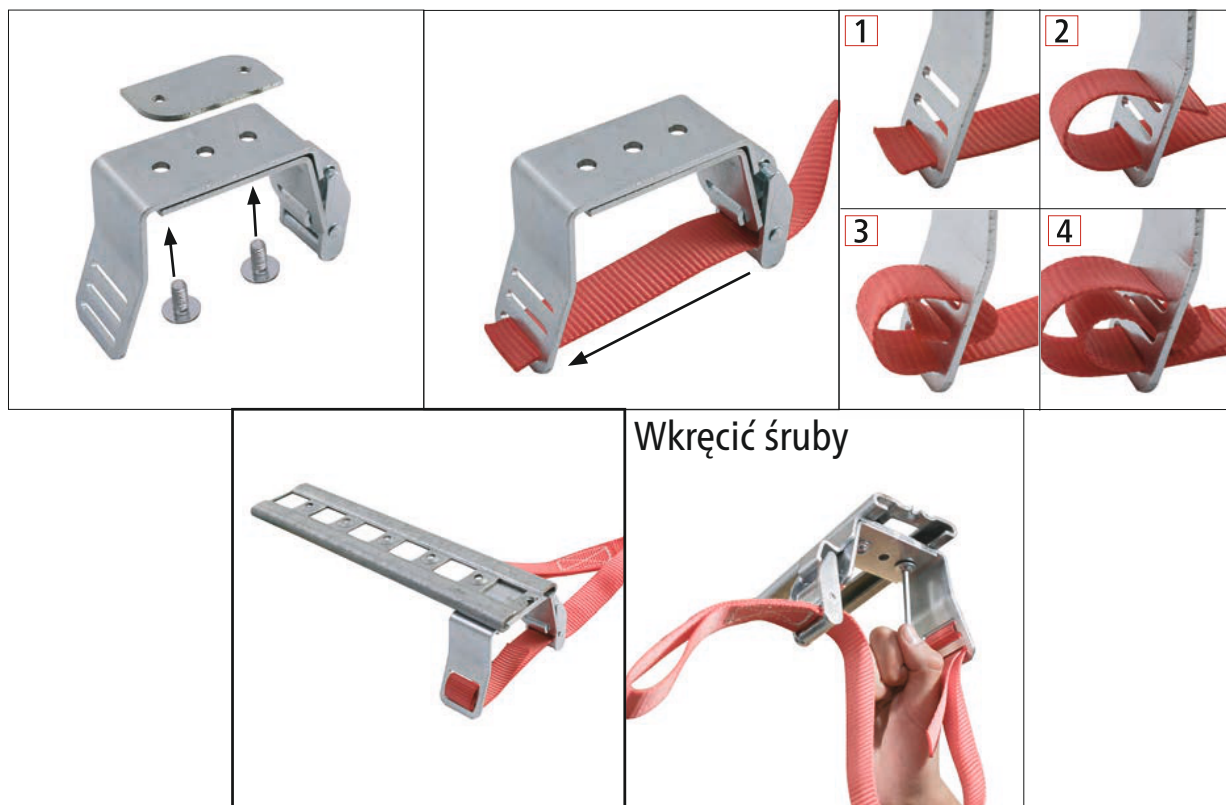

## Montaż uchwyty postojowego 2





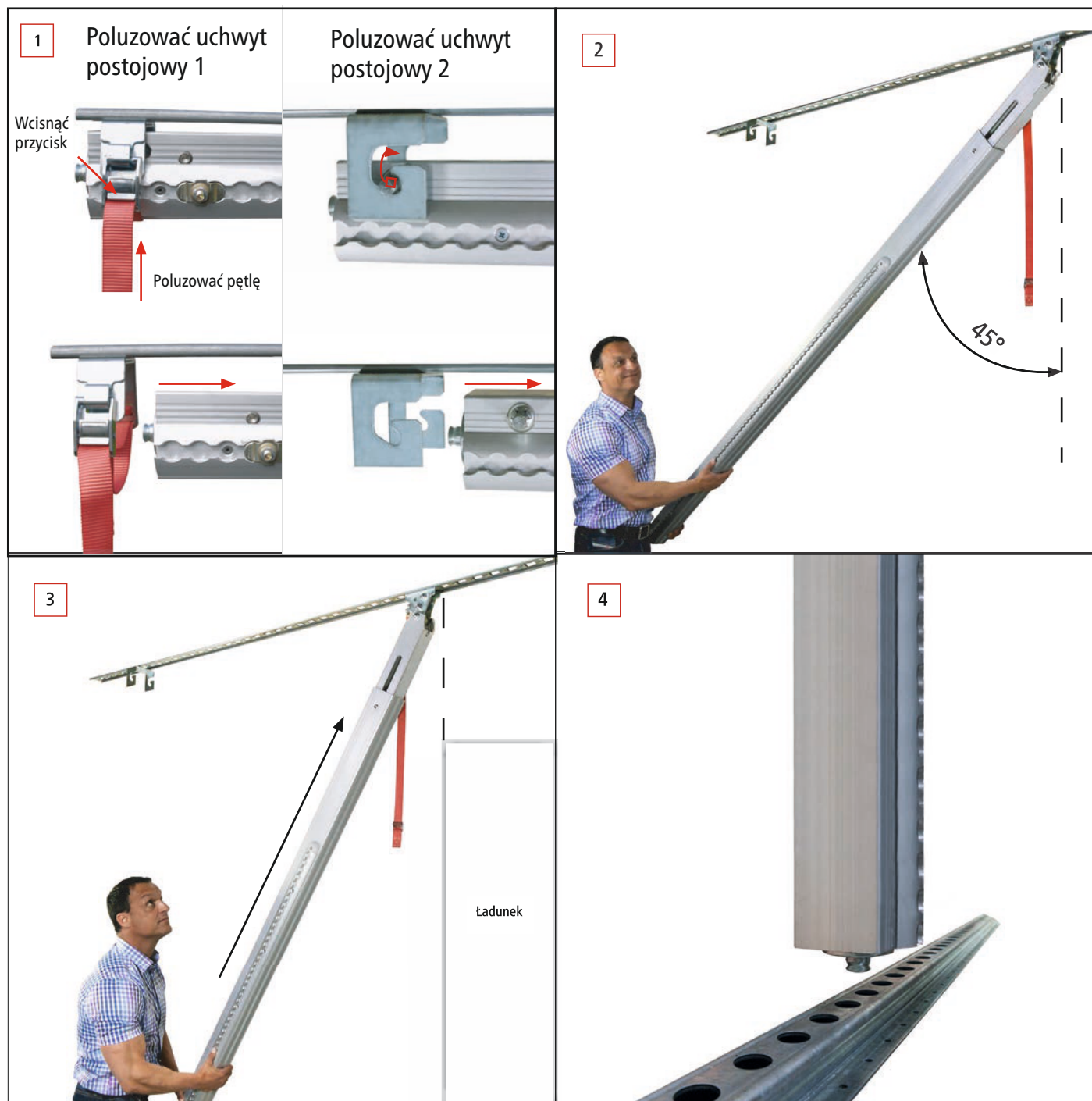

# Instrukcja obsługi część I

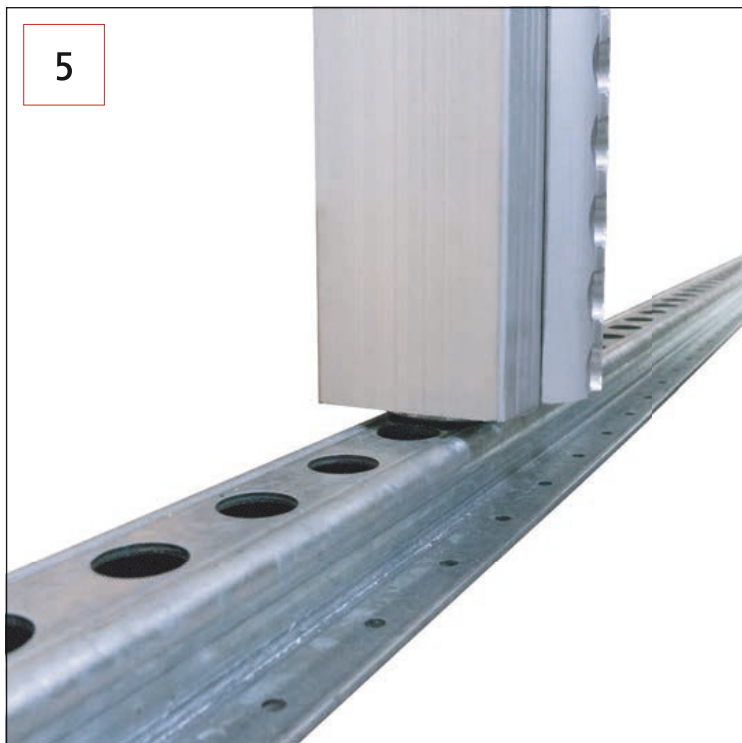

# Instrukcja obsługi część II

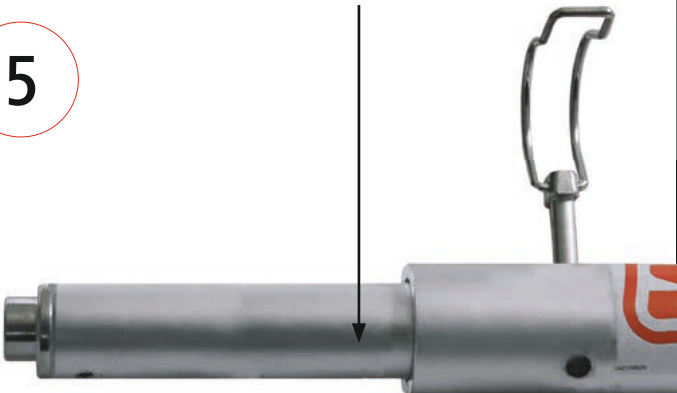

## Dodatkowe informacje

<p>1</p> 	<p>2</p>  <p>Otworzyć strzemię zaciskowe</p>
<p>3</p>  <p>Wyjąć kołek ustalający</p>	<p>4</p>  <p>Przesunąć rurę teleskopową na żądaną długość montażu belek</p>
<p>5</p>  <p>Wsunąć kołek ustalający i zamknąć strzemię</p>	<p>6</p> 